

พัดลมระบายความร้อน ขนาด 6"
Axial Fan Ball Bearing Type 150x150x51mm.

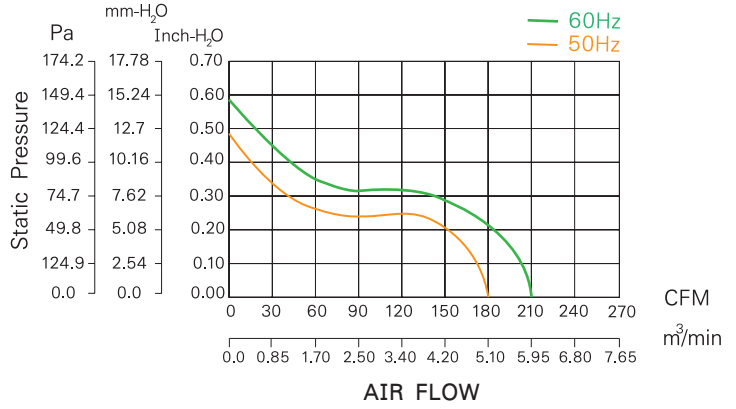

GENERAL SPECIFICATIONS

FRAME SIZE : 150x150x51mm.
HOUSING : ALUMINIUM ALLOY
IMPELLER : MAGNESIUM ALLOY
BEARING TYPE : BALL BEARING
OPERATION TEMPERATURE : -10°C - +100°C
RELATIVE HUMIDITY : 35% ~ 85%
MOTOR : **SHADED POLE INDUCTION MOTOR**
IMPEDANCE PROTECTED



WB1525H5MS...

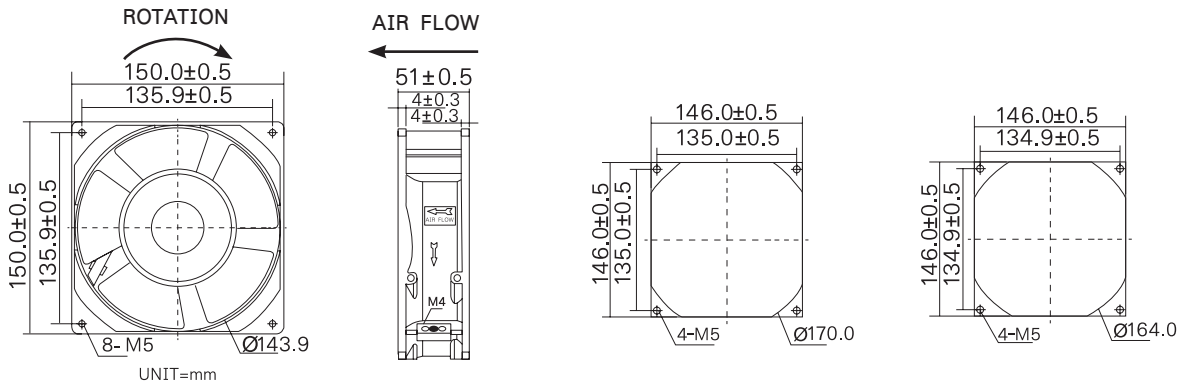

* หน่วย : mm. *

MODEL	VOLTAGE (VAC)	FREQ (HZ)	CURRENT (A)	POWER (W)	SPEED (RPM)	NOISE (DBA)	AIRFLOW (CFM)
WB1525H5MS-A1L-G(H.T.R.100)IP55	110-120	50/60	0.40/0.35	31/28	2700/3100	56/58	180/210
WB1525H5MS-A2L-G(H.T.R.100)IP55	220-240	50/60	0.20/0.17	30/28	2700/3100	56/58	180/210

อุปกรณ์เสริม
*ดูรายละเอียดหน้า 13 *



อุปกรณ์ที่ใช้ร่วมกัน
*ดูรายละเอียดหน้า 70 *
Section 1

* ราคาสินค้าไม่รวมภาษีมูลค่าเพิ่มและเปลี่ยนแปลงได้โดยไม่ต้องแจ้งให้ทราบล่วงหน้า *